

Ø50 RUSTFAST

Datablad

MARKERINGSSØM



Markeringsøm

Vores elegante og vintage Markeringsøm i rustfast stål - den perfekte løsning til at afgrænse parkeringsbåse, gangarealer, salgssteder og meget mere.

Denne særlige rustfaste ståludgave tilføjer et tidløst og stilfuldt præg til ethvert område. Markeringsømmet er omhyggeligt fremstillet for at sikre optimal forankring i belægningen.

Med sin kontrast til belægningen skaber det en markant og æstetisk afgrænsning, der ikke kun er funktionel, men også smuk.

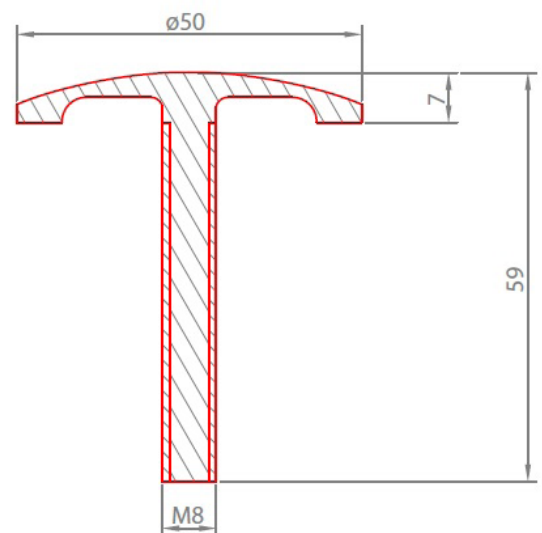

Markeringssøm.

Monteringen er nem - Markeringssømmet fastforankres i belægningen med klæbemiddel, der sikrer en solid og pålidelig installation.

Oplev den perfekte kombination af funktionalitet og elegance med vores Markeringssøm i messing. Skab et indbydende og stilsikkert miljø med dette unikke designelement!

For mere information, kontakt os venligst på tel. +45 5363 5767 eller på mail: dutra@dutra.dk.

Markeringssøm i rustfast stål produktvarianter

Varenr.	Beskrivelse	Højde/ mm	Diameter/ mm	Vægt/ kg.	Antal pr. palle
4010050	Markeringssøm Ø50 mm rustfast stål	59	Ø50	0,06	-